

1) UNITED PEPPER : Le concept !

UNITED PEPPER est né de la volonté d'offrir des produits alternatifs sur le marché de l'électronique grand public.

UNITED PEPPER permet aux consommateurs de faire un choix éclairé, respectueux de leur environnement et solidaire des populations qui produisent ces biens.

UNITED PEPPER, ce sont des produits « design » uniques par leur forme et leur matière.

La qualité, la recherche des meilleurs composants, le contrôle lors de la production, font des produits UNITED PEPPER des objets originaux et sans concession pour tout utilisateur exigeant.

2) UNITED PEPPER :

Quatre piliers : L'écologie, Le commerce équitable, Le design, La technologie !

A) L'ÉCOLOGIE.

L'écologie est très importante dans le concept UNITED PEPPER.

UNITED PEPPER a redécouvert des produits naturels qui ont avantageusement remplacé des produits fabriqués généralement à base de pétrole.



Par exemple, le kapok est la fibre naturelle d'un arbre. Cette fibre se trouve dans le « corps » de la Webcam

LILI. Le kapok était un produit utilisé pour le bourrage des coussins de nos grand-mères et qui a été remplacé par la mousse de polyuréthane à base de pétrole. Choisir le kapok au détriment de la mousse de polyuréthane pose une incidence positive sur l'économie locale : ce choix aide les paysans qui cultivent cette fibre.

Ce choix, comme le choix de la production en commerce équitable, doit être fait de façon durable afin de soutenir les efforts et les investissements des producteurs locaux.



Le choix du packaging en PET 100% recyclé et recyclable n'était pas le premier choix de UNITED PEPPER. Le PLA, « Poly lactique acide » (polymère à base de Maïs) était sans aucun doute le choix le plus écologique, mais des limitations techniques (déformation du produit à partir de 40°C) ont orienté UNITED PEPPER vers un autre choix responsable.

En effet le PET est, dans une grande partie des pays européens, collecté et recyclé.

UNITED PEPPER illustre, par cet exemple, l'évolution de son concept en fonction des technologies ou des ressources disponibles.

UNITED PEPPER communique toujours sur son packaging l'impact écologique du produit.

Cet impact est évalué par :

- la facilité de séparer les éléments pour leur recyclage,
- le pourcentage d'éléments naturels qui constituent le produit.

Tous les produits UNITED PEPPER sont certifiés ROHS.

B) LE COMMERCE ÉQUITABLE.



La démarche équitable provient du déséquilibre créé par la mondialisation et de l'omnipotence de certains pays sur le marché de l'électronique. Le projet n'est pas de combattre cette mondialisation mais d'en faire profiter tous les acteurs. Une démarche proactive permet de mettre à jour de petits ateliers qui prennent part à l'aventure. Souvent ces

ateliers sont victimes des prix cassés dans leur domaine d'activité alors qu'ils possèdent un savoir-faire original et des compétences hors du commun.



UNITED PEPPER choisit des partenaires qui respectent un certain nombre de critères du commerce équitable. Ces critères sont, entre autres :

- Des conditions de travail de première qualité afin que le travail soit confortable au niveau de l'hygiène et de la sécurité.
- Une rémunération juste pour le travail accompli afin que ces ateliers puissent se développer.
- Une représentation sociale des personnes qui travaillent pour que chacun puisse s'exprimer et améliorer les conditions de travail et les relations sociales.
- Une égalité entre les hommes et les femmes et pas de travail pour les enfants.
- Suppression des intermédiaires par une distribution la plus directe possible entre le producteur et le consommateur.
- Et enfin, UNITED PEPPER insiste sur une production locale, réalisée par des gens du cru afin d'améliorer les conditions de vie et les relations

entre personnes à ce niveau.



Chez UNITED PEPPER, on souhaite conserver une petite structure pour agir au niveau local et contrôler chaque point.

C) LE DESIGN.

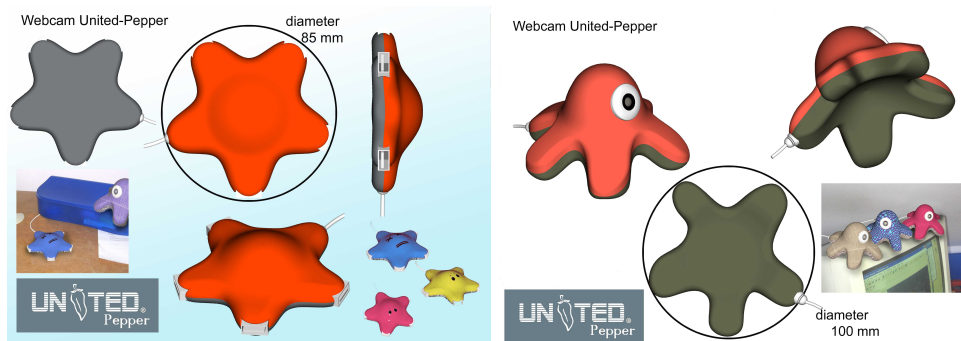

Le commerce équitable est bien souvent limité à des objets traditionnels. Dans le cadre de UNITED PEPPER, les fondateurs ont voulu faire évoluer le concept de « FAIR TRADE ». A cet effet, ils ont engagé un designer afin d'avoir des produits uniques sur base d'un concept novateur et d'un design original.

Il est important pour UNITED PEPPER de faire évoluer les producteurs par rapport à une demande mondiale, afin de leur ouvrir les portes de ce marché.



UNITED PEPPER utilise les compétences acquises des gens dans les pays en voie de développement pour mettre au point et réaliser ces produits.

Pour soutenir la volonté de maintenir une pérennité de production, UNITED PEPPER doit avoir un marché le plus large possible afin d'organiser une distribution directe et constante.

L'évolution du champs d'actions ou la collaboration avec d'autres ateliers possédant d'autres compétence est parfois un vrai challenge pour UNITED PEPPER, mais bien souvent les solutions techniques pour la mise au point d'un produit proviennent des producteurs. Ils contribuent concrètement à la réalisation des produits grâce à leur savoir-faire résolvant nombre de problèmes techniques avec des solutions originales.

UNITED PEPPER ne veut pas enfermer les petits producteurs dans une production locale d'objets traditionnels qui seront vendus de façon artificielle sur le marché mondial mais qui n'intéresseront qu'une minorité. Le commerce doit être mondial et durable pour ces producteurs. La pérennité de cette production est la source d'un développement mesuré et durable.

UNITED PEPPER s'engage à toujours évoluer vers les choix les plus responsables pour limiter l'impact écologique et l'impact des déséquilibres Nord-Sud,.

D) LA TECHNOLOGIE

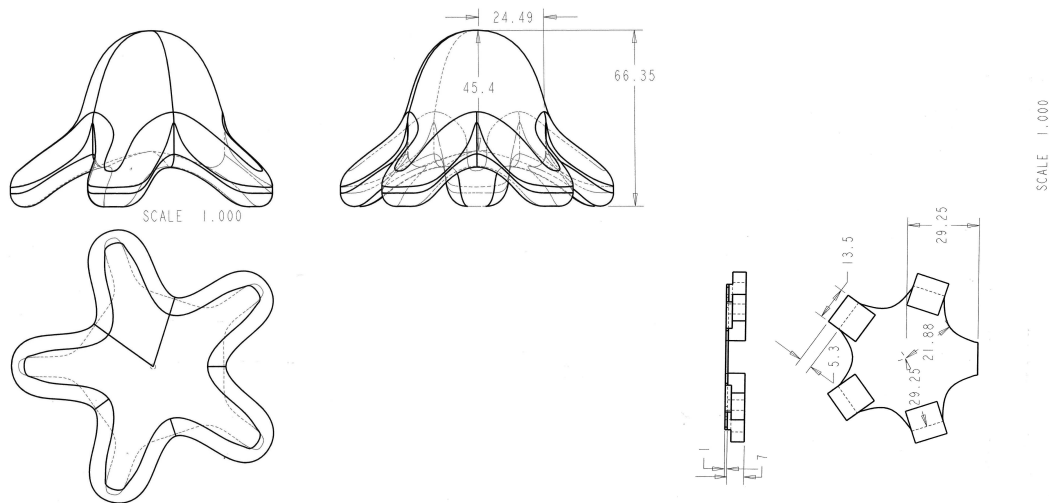

L'aspect technologique est le quatrième pilier de ce concept.

Si il n'y pas intégration de technologie les pays en développement ne seront pas vraiment intégrés. Aujourd'hui cette technologie vient encore des pays industriels. Le jour où cette production technologique sera possible dans les pays en développement, UNITED PEPPER s'y engagera. Il est essentiel pour UNITED PEPPER que cette technologie s'intègre dans un objet réalisé par un pays du sud.

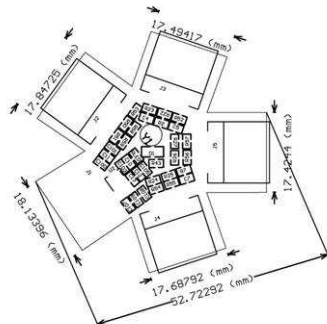

Les produits doivent avoir des solutions techniques et une technologie fiable de premier choix afin d'être d'une qualité irréprochable.

PDF created with pdfFactory Pro trial version www.pdffactory.com

UNITED PEPPER communique toujours sur l'emballage de ses produits le pourcentage du produit en valeur « fair trade ». La partie technologique ne peut, aujourd'hui, pas encore être prise en considération dans cette valeur.

Tous les Produits UNITED PEPPER sont certifiés par la norme CE.

3) UNITED PEPPER : Le logo !



Le PEPPER est « au centre de UNITED » en gardant sa forme originelle. Il signifie que le projet se construit avec les gens. C'est une collaboration.

PEPPER est écrit dans un style différent de UNITED. Il représente le Sud et ses compétences artistiques, graphiques, ses couleurs et ses manières différentes d'appréhender pour mieux collaborer.

Le PEPPER est synonyme de goûts, d'épices. Il est de différentes couleurs et relève tous les plats du Nord. C'est l'ensemble des richesses du Nord et du Sud qui forme UNITED PEPPER.

UNITED a un profil très carré, à connotation technologique. Il signifie « Unité », l'unité se réinvente sans cesse et se construit dans cette production technologique.

UNITED PEPPER, c'est une association entre le Nord et le Sud



4) UNITED PEPPER : L'équipe !

Les fondateurs sont Ingénieurs agronomes et Licencié en Affaires internationales. Ils ont une bonne connaissance de l'environnement et des problèmes écologiques de notre planète. De plus, grâce à leur expérience professionnelle, ils ont acquis une parfaite maîtrise du marché de la distribution dans le domaine de l'électronique. Ils possèdent une expérience dans la gestion des ressources humaines, dans la vente et le management des compétences

L'équipe se complète par sa vision humaine, commerciale et réaliste du projet.